



BOSE MUSIC AMPLIFIER

Lea y conserve todas las instrucciones de uso, protección y seguridad.

CE Por la presente, Bose Corporation declara que este producto cumple con los requisitos esenciales y con otras cláusulas relevantes de la Directiva 2014/53/EU y con todos los demás requisitos de directivas correspondientes de la UE. La declaración de conformidad completa se puede encontrar en: www.Bose.com/compliance

**UK
CA** Este producto cumple con todas las regulaciones aplicables de compatibilidad electromagnética de 2016 y todas las demás regulaciones aplicables del Reino Unido. La declaración de conformidad completa se puede encontrar en: www.Bose.com/compliance

Por la presente, Bose Corporation declara que este producto cumple con los requisitos esenciales de las Regulaciones de equipos de radio de 2017 y todas las demás regulaciones aplicables del Reino Unido. La declaración de conformidad completa se puede encontrar en: www.Bose.com/compliance

Instrucciones importantes de seguridad

No use este aparato cerca del agua.

Límpielo solamente con un paño seco.

No bloquee ninguna abertura de ventilación. Realice la instalación conforme a las instrucciones del fabricante.

Use solamente los accesorios especificados por el fabricante.

Derive todas las tareas de servicio al personal calificado. Se requieren tareas de servicio si el aparato se daña de alguna manera, por ejemplo, si se dañó el enchufe o cable de alimentación, si se derramó líquido o cayeron objetos dentro del aparato, si el aparato estuvo expuesto a la lluvia o la humedad, si no funciona normalmente, o si se cayó.

ADVERTENCIAS/PRECAUCIONES



Este símbolo en el producto significa que existe tensión peligrosa, sin aislamiento dentro de la carcasa del producto que puede presentar un riesgo de descarga eléctrica.



Este símbolo en el producto significa que existen instrucciones de funcionamiento y mantenimiento importantes en esta guía.



Contiene piezas pequeñas que pueden representar un riesgo de asfixia. No recomendable para niños menores de 3 años.



Este producto contiene una superficie de vidrio templado. Tenga cuidado para evitar golpes. Si se rompe, manipule los trozos de vidrio con cuidado.

- Para reducir el riesgo de incendio o descarga eléctrica, NO exponga este producto a la lluvia, goteo, salpicaduras o humedad y no coloque objetos llenos de líquido, como jarrones, sobre o cerca del producto.
- Mantenga el producto lejos del fuego y de fuentes de calor. NO coloque sobre el producto, o en su proximidad, fuentes de llamas al descubierto, como velas encendidas.
- NO realice alteraciones no autorizadas a este producto.
- NO use un convertidor de corriente con este producto.
- NO lo use en vehículos o embarcaciones.
- Si se utiliza la clavija de conexión de red o el acoplador del artefacto como el dispositivo de desconexión, el dispositivo de desconexión deberá permanecer listo para funcionar.
- Use solo el equipamiento de montaje provisto con el producto.
- Monte únicamente en superficies que sean resistentes o que no presenten peligros ocultos, como cableado eléctrico o plomería. Si no está seguro sobre cómo instalar el soporte, consulte con un instalador profesional calificado. Asegúrese de que el soporte esté instalado de acuerdo con los códigos locales de construcción.

- No instale el producto en lugares donde se pueda generar condensación.
- Solo para montar en las siguientes superficies:
 - Estantería
 - Tabiques $\geq 3/8$ " (10 mm)
 - Ladrillos
 - Madera

Si se monta en superficies no mencionadas arriba, consulte con un instalador profesional.
- Debido a los requisitos de ventilación, Bose no recomienda colocar el producto en un espacio reducido como una cavidad en la pared o un gabinete cerrado.
- No coloque ni instale cerca de ninguna fuente de calor, como radiadores, rejillas de calefacción, estufas u otros aparatos (incluidos amplificadores) que produzcan calor.
- Para reducir el riesgo de incendio, no coloque ningún artefacto de calefacción o de cocción debajo de este producto.
- La etiqueta del producto se encuentra en la parte inferior del producto.

NOTA: Este equipo ha sido sometido a prueba y se ha comprobado que cumple con los límites de un dispositivo digital Clase B, conforme a la Parte 15 de las reglas de la FCC. Estos límites están diseñados para ofrecer una protección razonable contra interferencias perjudiciales en una instalación domiciliaria. Este equipo genera, usa y puede irradiar energía de radiofrecuencia y, si no se instala y se usa conforme a las instrucciones, puede causar interferencia perjudicial a las comunicaciones de radio. Sin embargo, no se garantiza que la interferencia no se produzca en una instalación en particular. Si este equipo causa interferencias perjudiciales en la recepción de radio o televisión, que se puede determinar al apagar y encender el equipo, se aconseja al usuario intentar corregir la interferencia mediante una o más de las siguientes medidas:

- Reoriente o reubique el producto receptor o la antena.
- Aumente la separación entre el equipo y el receptor.
- Conecte el equipo a una salida eléctrica en un circuito diferente al que está conectado el receptor.
- Consulte con el distribuidor o con un técnico en radio o televisión experimentado para obtener ayuda.

Los cambios o las modificaciones no aprobadas expresamente por Bose Corporation podrían invalidar la autoridad del usuario para operar el equipo.

Este dispositivo cumple con la parte 15 de las reglas de la FCC y con las normas RSS sin licencia de ISED Canada. El funcionamiento está sujeto a las siguientes dos condiciones: (1) Este dispositivo no debe provocar interferencias dañinas y (2) Este dispositivo debe aceptar cualquier interferencia recibida, incluida la interferencia que puede causar un funcionamiento no deseado.

Este dispositivo cumple con los límites de exposición a la radiación de la FCC y de ISED Canada establecidos para la población en general. Este equipo debe instalarse y operarse a una distancia mínima de 20 cm entre el radiador y su cuerpo. Este transmisor no se debe ubicar ni operar juntamente con otra antena o transmisor.

Este dispositivo que funciona de 5150 a 5250 MHz es solo para uso en interiores para reducir la interferencia potencialmente dañina con los sistemas de satélite móvil que comparten el mismo canal.

CAN ICES-3(B)/NMB-3(B)

Para Europa:

Banda de frecuencia de funcionamiento 2400 a 2483,5 MHz, 5150 a 5350 MHz y 5470 a 5725 MHz.

Potencia de transmisión máxima menor que 20 dBm EIRP.

Potencia de transmisión máxima está por debajo de los límites regulatorios y la prueba SAR no es necesaria y está exenta según las regulaciones aplicables.

Este dispositivo está restringido a uso en interiores cuando funciona en el rango de frecuencia de 5150 a 5350 MHz en todos los estados miembro de la UE que se listan en la tabla.

									
BE	DK	IE	UK(NI)	FR	CY	SK	HU	AT	SE
BG	DE	PT	EL	h	LV	LT	MT	PL	
CZ	EE	FI	ES	IT	RO	LU	NL	SI	



Este símbolo significa que el producto no debe desecharse como residuo doméstico y que debe entregarse a un centro de recolección apropiado para reciclaje. La eliminación y el reciclado adecuados ayudan a proteger los recursos naturales, la salud de las personas y el medio ambiente. Para obtener más información sobre la eliminación y el reciclado de este producto, póngase en contacto con su municipio, el servicio de gestión de residuos o el comercio donde haya comprado este producto.

Regulaciones técnicas de dispositivos de radiofrecuencia de baja potencia

Sin el permiso concedido por la NCC, ninguna empresa, compañía o usuario puede cambiar la frecuencia, mejorar la potencia de transmisión ni alterar las características originales, así como el desempeño de los dispositivos de radiofrecuencia de baja potencia. Los dispositivos de radiofrecuencia de baja potencia no deberían afectar la seguridad del avión ni interferir con las comunicaciones legales; si se determinara una interferencia, el usuario deberá dejar de usar de inmediato hasta que no se perciba interferencia. Dichas comunicaciones legales implican que las comunicaciones de radio se operan conforme con la Ley de administración de telecomunicaciones. Los dispositivos de radiofrecuencia de bajo consumo deben ser susceptibles a la interferencia de las comunicaciones legales o de los dispositivos de ondas de radio ISM.

Tabla del estado de corriente del producto

El producto, de acuerdo con la directiva europea de Diseño ecológico de productos relacionados con la energía 2009/125/EC y el reglamento de Diseño ecológico para productos relacionados con la energía e información energética (enmienda) (salida de la UE) de 2020, cumple con las siguientes normas o documentos: Regulación (EC) No. 1275/2008, modificada por la Regulación (EU) No. 801/2013. Este producto está equipado con la funcionalidad HiNA.

Información de estado de corriente requerida	Modos de corriente	
	Modo de espera	Modo de espera en red
Consumo de corriente en modo de corriente especificado, entrada de 230 V/50 Hz	≤ 0,5 W	Wi-Fi®, Ethernet y <i>Bluetooth</i> ® ≤ 3,0 W
Tiempo después del cual el equipo se cambia automáticamente de modo	< 2,5 horas	≤ 20 minutos
El consumo de corriente está en modo de espera en red si todos los puertos de la red con cable están conectados y todos los puertos de red inalámbricos están activados, a entrada de 230 V/50 Hz	No disponible	≤ 3,0 W
Procedimientos de desactivación/activación del puerto de red inalámbrica. La desactivación de todas las redes activará el modo de espera.	<p>Wi-Fi: Para desactivar, inserte un clip para papel delgado en el orificio en la parte posterior del amplificador y mantenga presionado durante 2 segundos hasta que la luz en la parte posterior del amplificador parpadee de color blanco 3 veces.</p> <p>Bluetooth: Para desactivar, borre la lista de dispositivos emparejados <i>Bluetooth</i>. Mantenga presionado el botón <i>Bluetooth</i> ⌘ por 10 segundos. Para reactivar, conecte una fuente <i>Bluetooth</i>.</p>	

Tabla de sustancias peligrosas restringidas en China

Nombres y contenidos de las sustancias o elementos tóxicos o peligrosos						
Nombre de parte	Sustancias y elementos tóxicos o peligrosos					
	Plomo (pb)	Mercurio (Hg)	Cadmio (Cd)	Hexavalente (CR(VI))	Bifenilo polibromado (PBB)	Difeniléter polibromado (PBDE)
PCB	X	0	0	0	0	0
Partes metálicas	X	0	0	0	0	0
Partes plásticas	0	0	0	0	0	0
Altavoces	X	0	0	0	0	0
Cables	X	0	0	0	0	0
Esta tabla se preparó conforme a las cláusulas de SJ/T 11364. O: Indica que esta sustancia tóxica o peligrosa contenida en todos los materiales homogéneos para esta parte es inferior al requisito de límite de GB/T 26572. X: Indica que esta sustancia tóxica o peligrosa que está presente en al menos uno de los materiales homogéneos utilizados para esta parte se encuentra por encima del requisito de límite de GB/T 26572.						

Tabla de sustancias peligrosas restringidas en Taiwán

Nombre del equipo: Amplificador, designación de tipo: 437308						
Unidad	Sustancias restringidas y símbolos químicos					
	Plomo (pb)	Mercurio (Hg)	Cadmio (Cd)	Cromo hexavalente (Cr+6)	Bifenilo polibromado (PBB)	Éteres difenil polibromados (PBDE)
PCB	-	o	o	o	o	o
Partes metálicas	-	o	o	o	o	o
Partes plásticas	o	o	o	o	o	o
Altavoces	-	o	o	o	o	o
Cables	-	o	o	o	o	o
Nota 1: "o" indica que el porcentaje de contenido de la sustancia restringida no excede el porcentaje del valor de referencia presente. Nota 2: El "-" indica que la sustancia restringida corresponde a la exención.						

Fecha de fabricación: El octavo dígito del número de serie indica el año de fabricación; "2" es 2012 o 2022.

Importador en China: Bose Electronics (Shanghai) Company Limited, Level 6, Tower D, No. 2337 Gudai Rd. Minhang District, Shanghai 201100, China

Importador en UE: Bose Products B.V., Gorslaan 60, 1441 RG Purmerend, Países Bajos

Importador en México: Bose de México S. de R.L. de C.V., Avenida Prado Sur #150, Piso 2, Interior 222 y 223, Colonia Lomas de Chapultepec V Sección, Miguel Hidalgo, Ciudad de México, C.P. 11000 - Número de teléfono: +5255 (5202) 3545

Importador en Taiwán: Bose Limited Taiwan Branch (H.K.), 9F., No. 10, Sec. 3, Minsheng E. Road, Zhongshan Dist. Taipei City 10480, Taiwán - Número de teléfono: +886-2-2514 7676

Importador en el Reino Unido: Bose Limited, Bose House, Quayside Chatham Maritime, Chatham, Kent, ME4 4QZ, Reino Unido

Potencia de entrada: 100– 240 V ~ 50/60 Hz, 240 W

La ID de CMIIT se encuentra en la etiqueta en la parte inferior del producto.

Complete y conserve para referencia futura

Los números de serie y modelo se encuentran en la etiqueta en la parte inferior del producto.

Número de serie: _____

Número de modelo: 437308

Guarde el recibo con la guía del usuario. Ahora es un buen momento para registrar su producto Bose.

Puede hacerlo fácilmente visitando worldwide.Bose.com/ProductRegistration

Información de seguridad

Este producto puede recibir actualizaciones automáticas de seguridad de Bose. Para recibir actualizaciones automáticas de seguridad, debe completar el proceso de configuración del producto en la aplicación Bose Music y conectar el producto a Internet. **Si no completa el proceso de configuración, será responsable de instalar las actualizaciones de seguridad disponibles de Bose.**

Amazon, Alexa, Amazon Music y todos los logotipos relacionados son marcas comerciales de Amazon.com, Inc. o sus filiales.

Apple, el logotipo de Apple, Apple Music y AirPlay son marcas comerciales de Apple Inc., registradas en los Estados Unidos y en otros países.

El uso del distintivo Funciona con Apple significa que un accesorio se diseñó de forma específica para funcionar con la tecnología identificada en el distintivo y que cuenta con la certificación del desarrollador para cumplir con los estándares de rendimiento de Apple.

La marca y los logotipos de *Bluetooth*[®] son marcas comerciales registradas propiedad de Bluetooth SIG Inc. y cualquier uso de dichas marcas por parte de Bose Corporation se encuentra bajo licencia.

Google, Google Play y Chromecast built-in son marcas comerciales de Google LLC.

Este producto contiene el servicio iHeartRadio. iHeartRadio es una marca comercial registrada de iHeartMedia, Inc.

Este producto está protegido bajo ciertos derechos de propiedad intelectual de Microsoft. Se prohíbe el uso o la distribución de dicha tecnología fuera de este producto sin licencia de Microsoft.

Pandora es una marca comercial o una marca comercial registrada de Pandora Media, Inc. y se utiliza con permiso.

Este producto incorpora software de Spotify que está sujeto a licencias de otras empresas que se listan en:

www.spotify.com/connect/third-party-licenses

Spotify es una marca comercial registrada de Spotify AB.

USB Type-C[®] y USB-C[®] son marcas comerciales registradas de USB Implementers Forum.

Wi-Fi es una marca comercial registrada de Wi-Fi Alliance[®].

Bose, Bose Bass Module, Bose Music, Bose Music Amplifier, el logotipo Bose Music, Bose Noise Cancelling Headphones, QuietComfort, SimpleSync, SoundLink, SoundLink Revolve y Virtually Invisible son marcas comerciales de Bose Corporation.

Sede central de Bose Corporation: 1-877-230-5639

©2022 Bose Corporation. No se puede reproducir, modificar, distribuir, o usar de otra manera ninguna parte de este trabajo sin previo consentimiento por escrito.

Para ver las divulgaciones de licencia que se aplican a los paquetes de software de terceros incluidos como componentes del producto Bose Music Amplifier:

1. En el amplificador, mantenga presionado el botón *Bluetooth*  y el botón Reset por 15 segundos.
2. Conecte un cable USB al conector SERVICE en la parte posterior del amplificador.
3. Conecte el otro extremo del cable a una computadora.
4. En la computadora, escriba <http://203.0.113.1/opensource> en una ventana de explorador para ver el CLUF y la divulgación de licencia.

CONTENIDO DE LA CAJA

Contenido 13

UBICACIÓN DEL AMPLIFICADOR

Recomendaciones 14

PAUTAS PARA LA CONEXIÓN DE LOS ALTAVOCES

Recomendaciones de longitud de los cables de altavoz 15

CONECTAR ALTAVOCES

..... 16

ENCENDIDO

Conectar el amplificador a la corriente..... 19

Modo de espera de red 19

CONFIGURAR LA APLICACIÓN BOSE MUSIC

Descargar la aplicación Bose Music 20

USUARIOS EXISTENTES DE LA APLICACIÓN BOSE MUSIC

Agregar el amplificador principal a una cuenta existente..... 21

Conectar a una red Wi-Fi® diferente 21

AMPLIFICADOR PRINCIPAL Y SECUNDARIO

Caso de uso 1..... 22

Caso de uso 2..... 23

Caso de uso 3..... 23

CONECTAR EL AMPLIFICADOR PRINCIPAL

Conectar usando la aplicación Bose Music 24

Conectar usando un cable Ethernet..... 24

 Conectar un amplificador principal adicional..... 24

CONECTAR UN AMPLIFICADOR SECUNDARIO

Conectar al amplificador principal..... 25
 Conectar un amplificador secundario adicional..... 25

PUERTOS DEL AMPLIFICADOR 26

CONFIGURACIÓN DEL AMPLIFICADOR Y DEL ALTAVOZ

Configuración del amplificador..... 27
 Configuración del altavoz..... 29

USAR EL ASISTENTE DE VOZ

Asistente de Google 30
 Amazon Alexa 30

TRANSMITIR AUDIO CON CHROMECAST 31

TRANSMITIR AUDIO CON AIRPLAY

Transmitir audio desde el Centro de control 32
 Transmitir audio desde una aplicación..... 32

PERSONALIZAR LOS AJUSTES PREDEFINIDOS

Definir un ajuste predefinido..... 33
 Reproducir un ajuste predefinido..... 33

CONEXIONES *BLUETOOTH*[®]

Conectar el dispositivo móvil..... 34
 Desconectar un dispositivo móvil 35
 Volver a conectar un dispositivo móvil 35
 Conectar otro dispositivo móvil..... 35
 Borrar la lista de dispositivos del amplificador..... 35

ESTADO DEL AMPLIFICADOR

Estado de *Bluetooth* y errores..... 36

Estado de la Wi-Fi y de la corriente..... 37

 Amplificador principal..... 37

 Amplificador secundario..... 37

Estado de actualización, restablecimiento y errores..... 38

FUNCIONES AVANZADAS

Desactivar/activar la funcionalidad Wi-Fi..... 39

Protección de sobrecarga..... 39

CONECTAR PRODUCTOS BOSE

Conectar un módulo Bose Bass Module..... 40

Conectar un altavoz Bose SoundLink *Bluetooth* o auriculares Bose usando la tecnología SimpleSync™..... 41

 Ventajas..... 41

 Productos compatibles..... 41

 Conectar usando la aplicación Bose Music..... 42

Volver a conectar un altavoz Bose SoundLink *Bluetooth* o auriculares Bose..... 42

CUIDADO Y MANTENIMIENTO

Actualizar al amplificador..... 43

 Amplificador principal..... 43

 Amplificador secundario..... 43

Limpiar el amplificador..... 43

Repuestos y accesorios..... 43

Garantía limitada..... 43

INFORMACIÓN TÉCNICA..... 44

SOLUCIÓN DE PROBLEMAS

Intente primero con estas soluciones	45
Otras soluciones	45
Restablecer el amplificador	51
Restablecer el amplificador a los valores predeterminados de fábrica	51

APÉNDICE A: MONTAR EN ESTANTERÍA

Conectar los soportes	52
Fijar a la estantería	53
Colocar el amplificador	55

APÉNDICE B: MONTAR EN LA PARED

Especificaciones de herrajes	56
Fijar el soporte de montaje	57
Fijar el amplificador	60

APÉNDICE C: CONECTAR UNA FUENTE EXTERNA

Usar un cable de audio RCA	61
Usar un cable óptico	61

CONTENIDO

Confirme que estén incluidas las siguientes partes:



Bose Music Amplifier

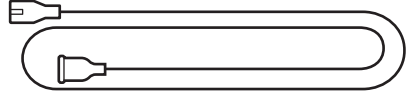

Cable de alimentación*



Tornillos para montar en estantería (3)



Tornillos conectores para montar en estantería (3)

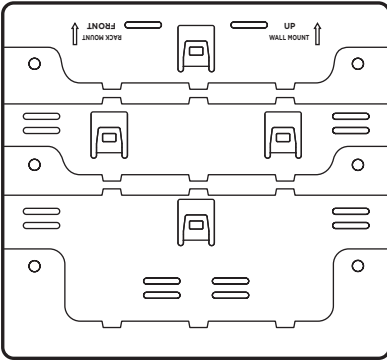

Soporte de montaje

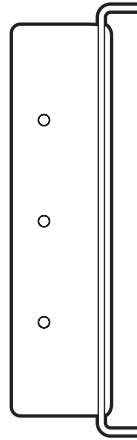

Soporte para estantería

*Puede entregarse con múltiples cables de corriente. Use el cable de corriente correspondiente a su región.

NOTA: Si parte del amplificador está dañada, no lo use. Comuníquese con un representante autorizado de Bose o al Servicio al cliente de Bose.

Visite: support.Bose.com/BMA

RECOMENDACIONES

- Instale el amplificador en interiores.
- Asegúrese de que haya una salida de CA (red eléctrica) cerca.
- Para evitar interferencia, mantenga otros equipos inalámbricos a 0,3 - 0,9 m de distancia del amplificador.
- Para obtener un rendimiento óptimo, coloque el amplificador en un lugar bien ventilado.
- Coloque el amplificador en un estante o monte en una estantería o pared.
- Si se monta en una estantería, asegúrese de que la flecha de montaje en estantería y las cuatro pestañas estén orientadas hacia la parte delantera de la estantería (vea la página 55).
- Si se montan varios amplificadores en una estantería, use un soporte para estantería individual para cada amplificador.
- Si se monta en una pared, asegúrese de que la flecha de montaje en estantería y las cuatro pestañas estén orientadas hacia arriba (vea la página 57).

PRECAUCIONES:

- Coloque el amplificador en un área donde la temperatura ambiente máxima sea inferior a 40°C.
- Mantenga la parte posterior del amplificador a una distancia mínima de 7,62-15,24 cm de cualquier otra superficie. No bloquee el flujo de aire de la parte posterior del amplificador.
- NO coloque el amplificador en un lugar completamente cerrado. Podría resultar en un rendimiento deficiente.

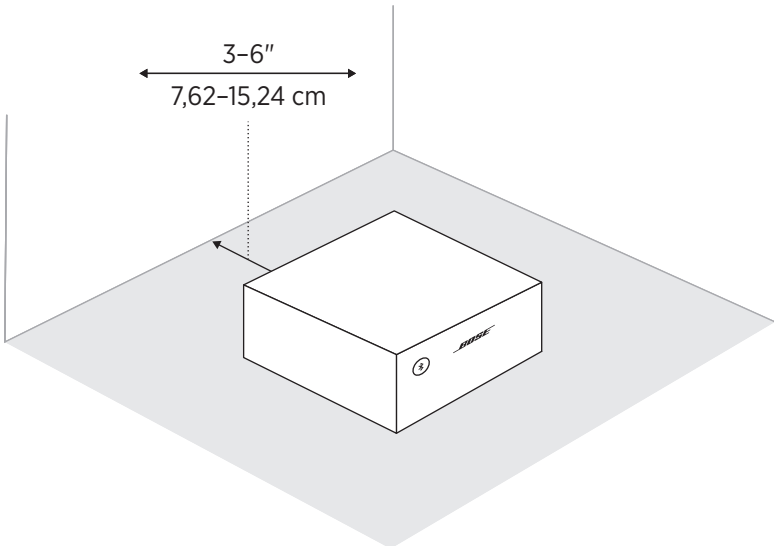

- Un par de altavoces requiere un mínimo de 4 ohmios cada uno.
- Dos pares de altavoces requieren un mínimo de 8 ohmios cada uno.

PRECAUCIÓN: Use solamente altavoces sin alimentación. No conecte ningún tipo de altavoces eléctricos. Si lo hace, puede dañar el equipo.

RECOMENDACIONES DE LONGITUD DE LOS CABLES DE ALTAVOZ

LONGITUD MÁXIMA	CALIBRE
9 m	0,82 mm ²
14 m	1,3 mm ²
21 m	2 mm ²

Antes de conectar los altavoces, coloque los altavoces en la ubicación permanente y asegúrese de que el amplificador esté desenchufado de la fuente de alimentación de CA (red eléctrica).

Los cables del altavoz se componen de dos cables aislados:

- El cable marcado (rayas, nervaduras o color) se conecta al terminal positivo (+).
- El cable sin marca se conecta al terminal negativo (-).

1. Quite el bloque terminal A del puerto **SPEAKERS OUT**.

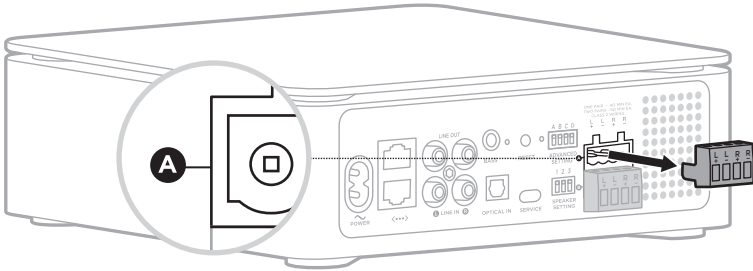

2. Conecte los cables del altavoz al bloque terminal A.

- Enchufe el cable izquierdo marcado del altavoz en el terminal positivo **L +** y el cable sin marca en el terminal negativo **L -**.
- Enchufe el cable derecho marcado del altavoz en el terminal positivo **R +** y el cable sin marca en el terminal negativo **R -**.

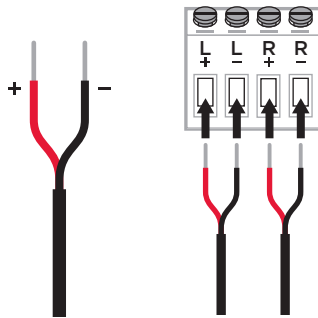

- Con un pequeño destornillador de cabeza plana, ajuste los tornillos en los terminales en dirección de las agujas del reloj para asegurar los cables.

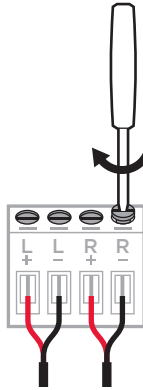

- Vuelva a conectar el bloque terminal A en el puerto **SPEAKERS OUT**.

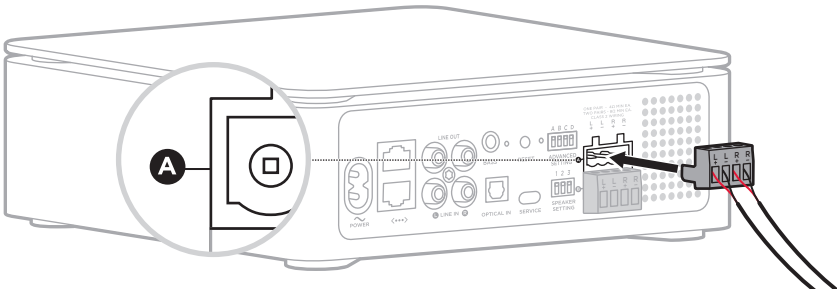

- Conecte el otro extremo de los cables del altavoz a los altavoces.

Para obtener instrucciones, consulte la guía del usuario en línea del altavoz.

NOTA: Para proteger el cableado de los altavoces en las conexiones exteriores, use material de sellado siliconado, como por ejemplo adhesivo RTV (disponible en ferreterías).

Conectar altavoces adicionales

Puede conectar al amplificador hasta dos pares de altavoces para disfrutar de un sonido más completo.

Para conectar un segundo par de altavoces, repita los pasos en “Conectar altavoces” en la página 16, usando el bloque terminal B.

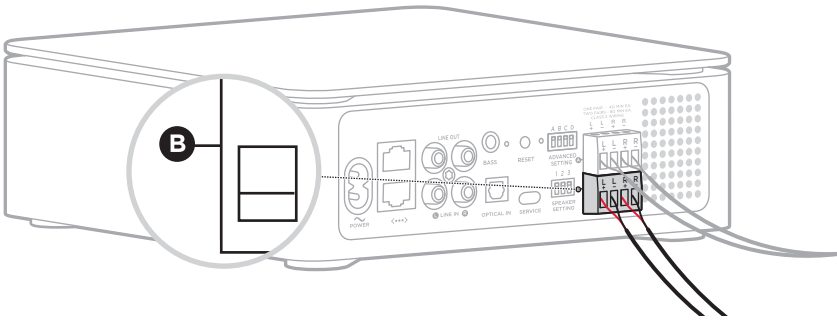

NOTA: Para obtener la mejor calidad de sonido y un volumen equilibrado, si se conectan dos pares de altavoces, deben ser del mismo modelo de altavoz, ya que se aplicará la misma configuración de equalización a ambos pares de altavoces.

CONECTAR EL AMPLIFICADOR A LA CORRIENTE

1. Conecte el cable de corriente al puerto **POWER** en la parte posterior del amplificador.
2. Enchufe el otro extremo del cable de corriente a una salida de CA (red eléctrica).

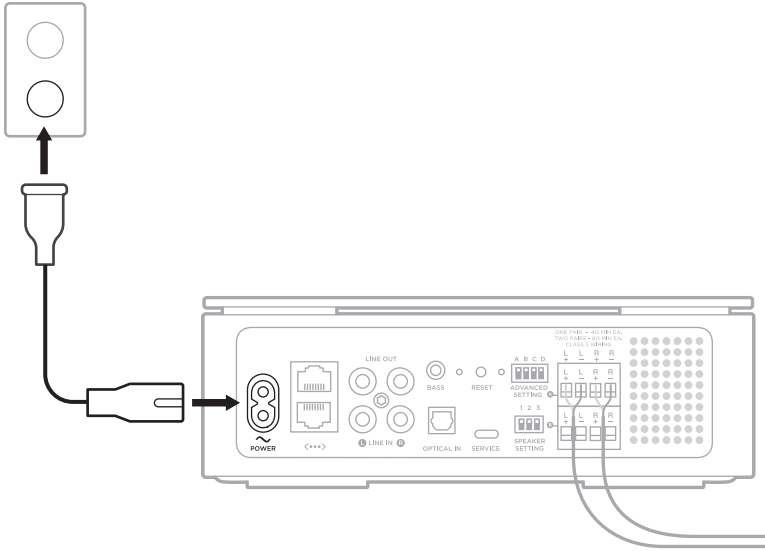

La luz en la parte posterior del amplificador parpadea lentamente de color ámbar.

NOTAS:

- Si se configuró el amplificador como Principal (predeterminado), la luz en la parte posterior del amplificador se ilumina de color blanco.
- Si se configuró el amplificador como Secundario, la luz en la parte posterior del amplificador se ilumina de color verde.

MODO DE ESPERA DE RED

El amplificador cambia al modo de espera de red cuando se detiene el audio y no se presiona ningún botón por 20 minutos. Para activar el amplificador desde el modo de espera de red, reproduzca o reanude el audio con la aplicación Bose Music en su dispositivo móvil o vuelva a conectar una fuente *Bluetooth*.

La aplicación Bose Music permite configurar y controlar el amplificador principal (vea la página 22) desde cualquier dispositivo móvil, como un teléfono inteligente o tableta.

Con la aplicación, puede transmitir música, agregar servicios de música, buscar estaciones de radio por Internet, definir y cambiar ajustes predefinidos, usar el asistente de voz, controlar la configuración del amplificador principal y obtener actualizaciones y nuevas funciones.

NOTA: Si ya ha creado una cuenta Bose Music para otro producto Bose, agregue el amplificador a su cuenta existente (vea la página 21).

DESCARGAR LA APLICACIÓN BOSE MUSIC

1. En el dispositivo móvil, descargue la aplicación Bose Music.



2. Siga las instrucciones de la aplicación para configurar el amplificador.

AGREGAR EL AMPLIFICADOR PRINCIPAL A UNA CUENTA EXISTENTE

Para agregar el amplificador Bose Music Amplifier, abra la aplicación Bose Music y agregue el amplificador.

NOTAS:

- Solo puede agregar un amplificador principal usando la aplicación Bose Music. Los amplificadores secundarios no se muestran en su red ni en la aplicación Bose Music.
- Para reproducir el mismo audio en varios altavoces simultáneamente, puede agrupar los amplificadores principales usando la aplicación Bose Music. Puede acceder a esta opción en la página principal. Para obtener más información, visite: support.Bose.com/BMAGrouping

CONECTAR A UNA RED WI-FI DIFERENTE

Conecte a una red diferente si el nombre o la contraseña de la red cambió o si quiere cambiar o agregar otra red.

1. Mantenga presionado el botón Reset por 5 segundos hasta que la luz en la parte posterior del amplificador parpadee lentamente de color ámbar.

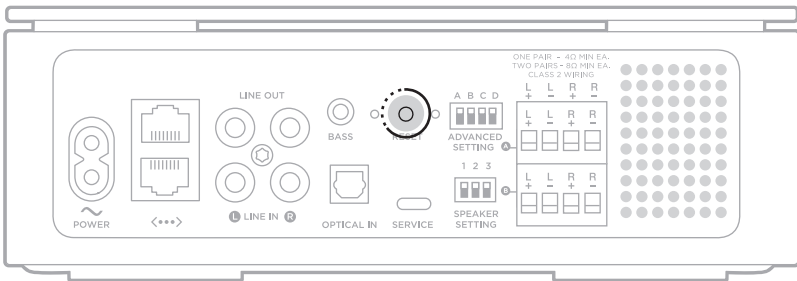

2. En el dispositivo móvil, abra la configuración de la Wi-Fi.
3. Seleccione **Bose Music Amplifier**.
4. Abra la aplicación Bose Music y siga las instrucciones de la aplicación.

El amplificador puede alimentar hasta dos pares de altavoces. Se puede configurar como el amplificador principal (predeterminado) o como un amplificador secundario (vea la página 27).

El amplificador principal se conecta a la red usando una conexión Wi-Fi o cable Ethernet (no suministrado). Se puede controlar mediante la aplicación Bose Music, el dispositivo móvil o el dispositivo con asistente de voz conectado a la red.

Un amplificador secundario se conecta al amplificador principal mediante un cable de audio RCA y recibe la salida de audio del amplificador principal. Los amplificadores secundarios reproducen el mismo audio que el amplificador principal, pero no se muestran en la red, ni en la aplicación Bose Music ni en el dispositivo móvil y solo pueden reproducir audio desde el puerto **LINE IN**.

Puede conectar hasta cuatro amplificadores secundarios al amplificador principal para disfrutar de la mejor calidad de sonido. Los amplificadores se pueden configurar según la ubicación o el tamaño de su entorno, la cantidad de altavoces que quiere conectar o el lugar donde quiere reproducir audio.

NOTAS:

- Para obtener la mejor calidad de sonido y un volumen equilibrado, si se conecta un amplificador secundario al amplificador principal, debe usar el mismo modelo de altavoz y la misma cantidad de altavoces por amplificador.
- Dependiendo de su entorno, es posible conectar más de cuatro amplificadores secundarios al amplificador principal sin afectar el rendimiento.

CASO DE USO 1

Controle hasta dos pares de altavoces en el mismo espacio, donde los altavoces reproducen el mismo audio con poco o ningún retraso.

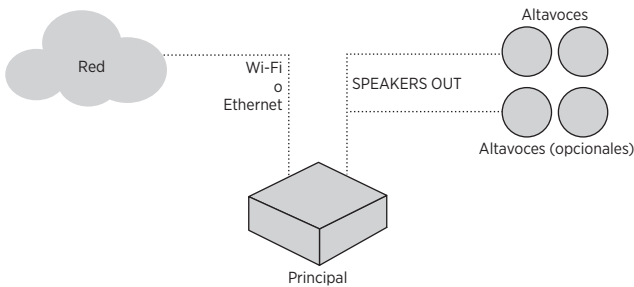

CASO DE USO 2

Controle varios pares de altavoces en un espacio más grande, donde todos los altavoces se encienden y apagan simultáneamente y reproducen el mismo audio con poco o ningún retraso.

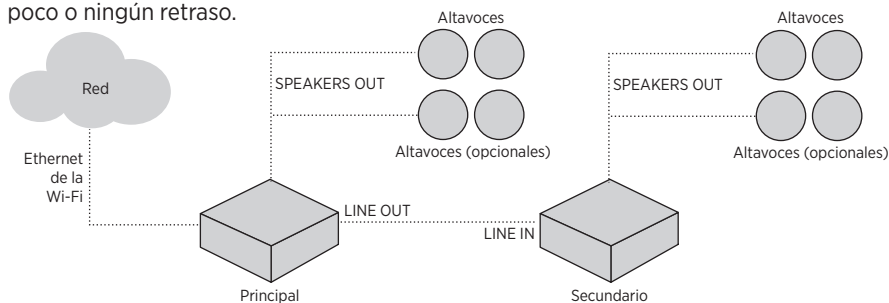

CASO DE USO 3

Controle varios sistemas (amplificador y altavoces) de forma independiente, donde cada sistema reproduce un audio diferente.

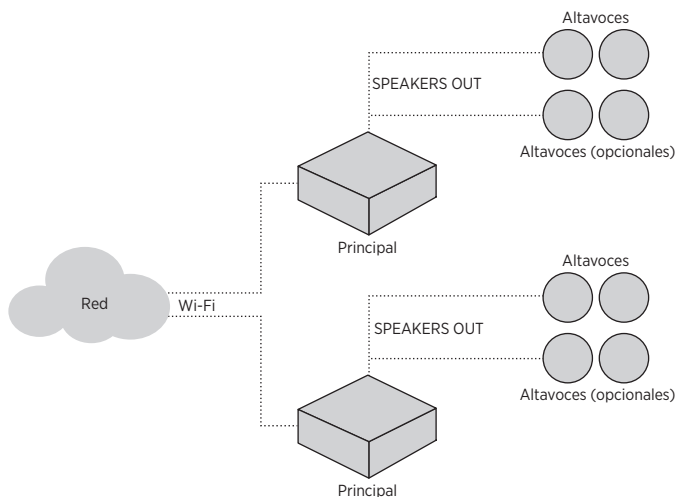

NOTAS:

- Los amplificadores principales también se pueden conectar a la red mediante un cable Ethernet. (vea la página 24).
- Para obtener la mejor calidad de sonido y un volumen equilibrado, si se conectan varios pares de altavoces, deben ser del mismo modelo de altavoz, ya que se aplicará la misma configuración de ecualización a los altavoces.
- Para reproducir el mismo audio en todos los altavoces simultáneamente y poder disfrutar de la mejor calidad de sonido, agrupe los amplificadores principales usando la aplicación Bose Music. Puede acceder a esta opción en la página principal. Para obtener más información, visite: support.Bose.com/BMAGrouping

Conecte el amplificador principal a la red usando la aplicación Bose Music o un cable Ethernet (no suministrado).

CONECTAR USANDO LA APLICACIÓN BOSE MUSIC

Para conectar el amplificador principal a la red usando la aplicación Bose Music, vea la página 20.

CONECTAR USANDO UN CABLE ETHERNET

NOTA: Si se conecta a la red mediante un cable Ethernet sin finalizar la configuración usando la aplicación Bose Music, solo podrá reproducir audio desde una fuente *Bluetooth*.

1. En el router, conecte un extremo de un cable Ethernet a un puerto Ethernet.
2. En el amplificador principal, conecte el otro extremo del cable a un puerto Ethernet.

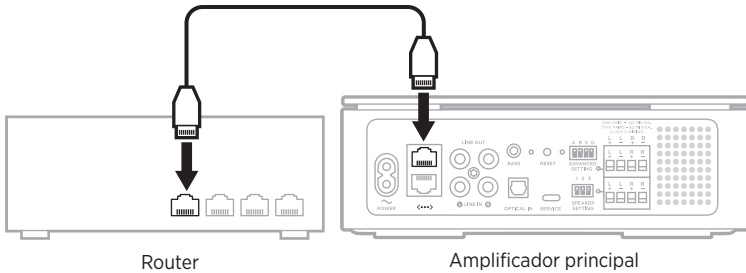

Conectar un amplificador principal adicional

Puede conectar un amplificador principal adicional directamente al router (vea “Conectar usando un cable Ethernet”) o directamente al amplificador principal inicial.

1. En el amplificador principal, conecte un extremo de un cable Ethernet a un puerto Ethernet.
2. En el amplificador principal adicional, conecte el otro extremo del cable a un puerto Ethernet.

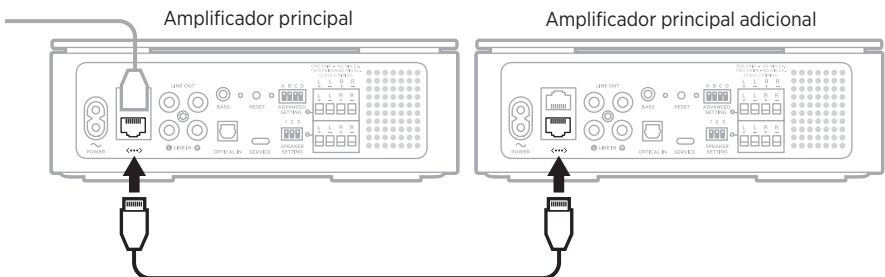

Puede conectar un amplificador secundario al amplificador principal o a otro amplificador secundario usando un cable de audio RCA (no suministrado).

NOTA: Puede conectar hasta cuatro amplificadores secundarios al amplificador principal para disfrutar de la mejor calidad de sonido. Dependiendo de su entorno, es posible conectar amplificadores adicionales sin afectar el rendimiento.

CONECTAR AL AMPLIFICADOR PRINCIPAL

1. En el amplificador principal, conecte el conector blanco del cable de audio al puerto blanco **LINE OUT** y el conector rojo al puerto rojo **LINE OUT**.
2. En el amplificador secundario, conecte el otro conector blanco al puerto blanco **LINE IN** y el conector rojo al puerto **LINE IN**.

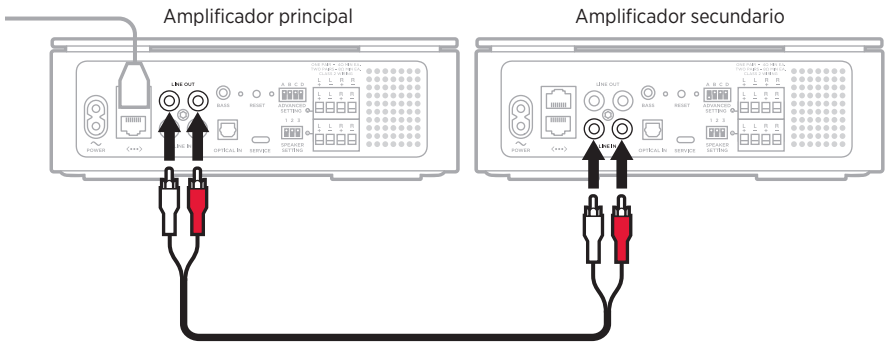

Conectar un amplificador secundario adicional

1. En el amplificador secundario, conecte el conector blanco del cable de audio al puerto blanco **LINE OUT** y el conector rojo al puerto rojo **LINE OUT**.
2. En el amplificador secundario adicional secundario, conecte el otro conector blanco al puerto blanco **LINE IN** y el conector rojo al puerto **LINE IN**.

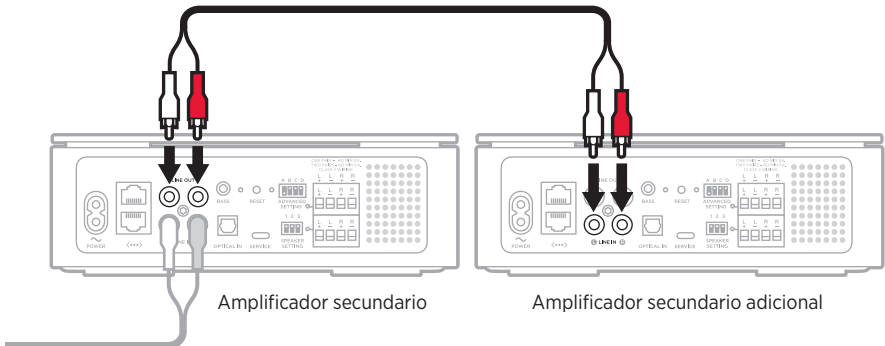

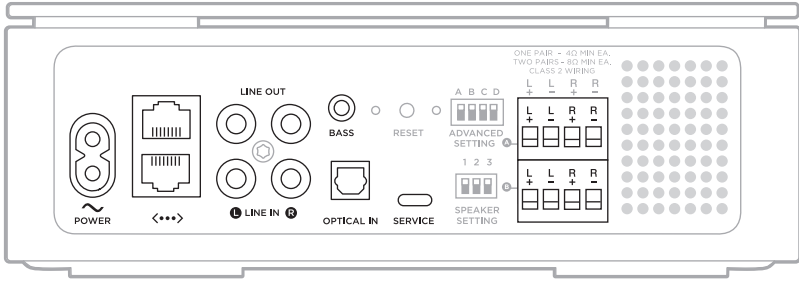



PUERTO	DESCRIPCIÓN
POWER	Suministra corriente cuando se enchufa un cable de alimentación de CA al puerto y luego se enchufa a una salida de CA (red eléctrica) (vea la página 19).
<...>	Permite conectar el amplificador principal a la red o conectar varios amplificadores principales usando un cable Ethernet (no suministrado). Vea la página 24.
LINE OUT LINE IN	Permite conectar un amplificador secundario o una fuente externa usando un cable de audio RCA (no suministrado). Vea la página 61.
BASS	Permite conectar un módulo de bajos Bose Bass Module usando un cable de audio estéreo de 3,5 mm (no suministrado). Vea la página 40.
OPTICAL IN	Permite reproducir audio digital de una fuente externa usando un cable óptico (no suministrado). Vea la página 61.
SERVICE	Puerto USB Type-C® para el servicio técnico.
SPEAKERS OUT	Permite conectar hasta dos pares de altavoces (vea la página 18).

CONFIGURACIÓN DEL AMPLIFICADOR

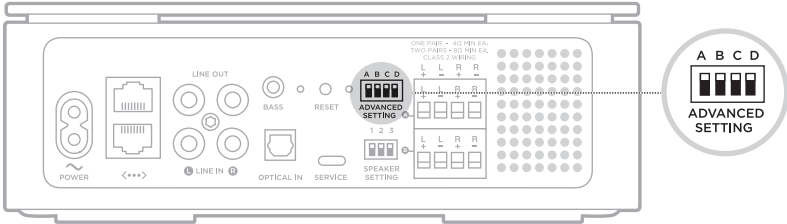
Los interruptores **ADVANCED SETTING** se configuran según las preferencias de audio. Para configurar el amplificador, mueva hacia abajo el interruptor **ADVANCED SETTING** adecuado.



MODO	INTERRUPTOR	POSICIÓN	DESCRIPCIÓN
Principal	A - Hacia arriba		<p>Configure el amplificador como principal.</p> <p>NOTA: Los amplificadores principales se pueden conectar a la red usando la aplicación Bose Music o un cable Ethernet (no suministrado). Vea la página 24.</p>
Secundario	A - Hacia abajo		<p>Configure el amplificador como secundario.</p> <p>NOTAS:</p> <ul style="list-style-type: none"> Los amplificadores secundarios se conectan al amplificador principal (o a otro amplificador secundario) mediante un cable de audio RCA y reproducen audio desde el amplificador principal en el puerto LINE IN. Los amplificadores secundarios no se pueden conectar a la red y no aparecen en la aplicación Bose Music.
No disponible	B		Reservado para uso futuro.
Estéreo	C - Hacia arriba		Configure la salida de audio a Estéreo.
Mono	C - Hacia abajo		<p>Configure el salida de audio a Mono.</p> <p>NOTA: La opción Mono es la mejor cuando los altavoces están alejados.</p>

MODO	INTERRUPTOR	POSICIÓN	DESCRIPCIÓN
Line out: volumen variable	D - Hacia arriba		<p>Controle el volumen usando la aplicación Bose Music.</p> <p>NOTA: Esta configuración se aplica al audio LINE OUT del amplificador principal y se oye por el amplificador secundario.</p>
Line out: volumen fijo	D - Hacia abajo		<p>Controle el volumen usando el dispositivo conectado con control de volumen.</p> <p>NOTAS:</p> <ul style="list-style-type: none"> • Cuando el volumen es fijo, no puede controlar el volumen usando la aplicación Bose Music. • Esta configuración se aplica al amplificador principal.

NOTAS:

- La posición predeterminada para todos los interruptores es hacia arriba.
- Se puede configurar cada interruptor por separado.
- Si se mueve un interruptor de **ADVANCED SETTING** mientras el amplificador está encendido, se restablecerá el amplificador.

CONFIGURACIÓN DEL ALTAVOZ

Puede definir una configuración de ecualización personalizada para los altavoces Bose 251 Environmental Speakers o Bose Virtually Invisible 791. Para todos los otros altavoces, se usa la configuración de ecualización predeterminada.

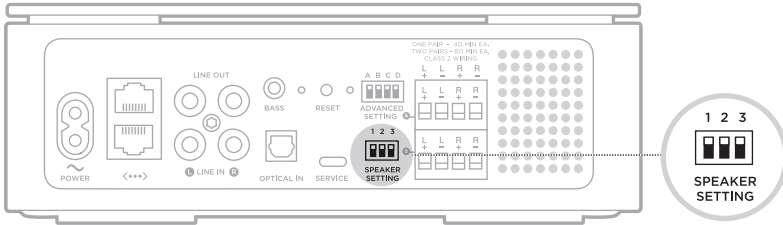

Para aplicar la configuración de ecualización personalizada a los altavoces Bose 251 Environmental Speakers o Bose Virtually Invisible 791, mueva hacia abajo el interruptor **SPEAKER SETTING** adecuado. Para definir la configuración de ecualización predeterminada a todos los otros altavoces, deje todos los interruptores hacia arriba.

PRODUCTO	INTERRUPTOR			POSICIÓN
Altavoces Bose 251 Environmental Speakers	1- Hacia abajo	2 - Hacia arriba	3 - Hacia arriba	
Altavoces Bose Virtually Invisible 791	1 - Hacia arriba	2- Hacia abajo	3 - Hacia arriba	
Todos los otros altavoces	1 - Hacia arriba	2 - Hacia arriba	3 - Hacia arriba	

NOTA:

- La posición predeterminada para todos los interruptores es hacia arriba.
- Si se usa cualquier combinación diferente a la que se muestra en la tabla más arriba, se implementará la configuración de ecualización predeterminada.

ASISTENTE DE GOOGLE

El amplificador es compatible con un dispositivo habilitado para el Asistente de Google conectado a la red. Controle el amplificador usando solo su voz con Google.

Comience diciendo “Hey Google” y haga su pedido para <nombre del amplificador>. Por ejemplo, intente reproducir su música favorita. Simplemente diga “Hey Google, reproduce la playlist Mi sesión de gimnasia en el salón”.

NOTAS:

- Asegúrese de que usa el nombre del amplificador que le asignó en la aplicación Bose Music. Si varios amplificadores tienen el mismo nombre, use el nombre asignado en la aplicación Asistente de Google o cambie el nombre en la aplicación Bose Music.
- El Asistente de Google no está disponible en todos los idiomas y países.
- Para obtener más información sobre lo que el Asistente de Google puede hacer, visite: <https://support.google.com/assistant>

AMAZON ALEXA

Si tiene otro dispositivo con Alexa Built-In conectado a la red, puede controlar el amplificador desde ese dispositivo con comandos de voz. Para configurar el control de voz, active la función y vincule su cuenta de Alexa a su cuenta Bose. Luego, simplemente pídale a Alexa que reproduzca música.

Comience diciendo “Alexa” y haga su pedido para <nombre del amplificador>. Por ejemplo, intente reproducir su música favorita. Simplemente diga “Alexa, reproduce la playlist Mi sesión de gimnasia en el salón”.

NOTAS:

- Asegúrese de que usa el nombre del amplificador que le asignó en la aplicación Bose Music. Si varios amplificadores tienen el mismo nombre, use el nombre asignado en la aplicación Alexa o cambie el nombre en la aplicación Bose Music.
- Alexa no está disponible en todos los idiomas y países.
- Para más información sobre las funciones de Alexa, visite: <https://www.amazon.com/usealexa>

El amplificador viene con Chromecast built-in. Con Chromecast built-in, puede transmitir audio desde aplicaciones compatibles con solo tocar el botón Cast.

NOTAS:

- Para usar Chromecast built-in, debe tener una conexión Wi-Fi.
- Periódicamente, se agrega el soporte para nuevas aplicaciones.

Su teléfono es el control remoto

- Simplemente toque el botón Cast de sus aplicaciones conocidas y favoritas. No se requieren nuevos inicios de sesión ni descargas.
- Use su teléfono para buscar, reproducir, pausar y subir el volumen desde cualquier lugar de la casa.
- Mientras está escuchando música, puede seguir usando su teléfono para otras cosas: desplazarse por las redes sociales, enviar un mensaje de texto e incluso aceptar llamadas.
- Disfrute de la música en toda la casa cuando usa la transmisión en varias habitaciones con amplificadores con Chromecast.

Entretenimiento ilimitado, según sus necesidades

Puede disfrutar de millones de canciones de los servicios de música populares como Pandora, Spotify y Tunes.

Para activar Chromecast built-in, use la aplicación Bose Music. Puede acceder a esta opción en el menú de configuración.

El amplificador puede reproducir audio de AirPlay 2, que le permite rápidamente transmitir audio desde su dispositivo Apple al altavoz.

NOTAS:

- Para usar AirPlay 2, necesita un dispositivo Apple con iOS 11.4 o posterior.
- El dispositivo Apple y el amplificador deben estar conectados en la misma red Wi-Fi.
- Para más información sobre AirPlay, visite: <https://www.apple.com/airplay>

TRANSMITIR AUDIO DESDE EL CENTRO DE CONTROL

1. En el dispositivo Apple abra el Centro de control.
2. Toque y mantenga presionado la tarjeta de audio en la esquina superior derecha de la pantalla y luego toque el icono de AirPlay .
3. Seleccione el amplificador.

TRANSMITIR AUDIO DESDE UNA APLICACIÓN

1. Abra la aplicación de música (como Apple Music) y seleccione una pista para reproducir.
2. Toque .
3. Seleccione el amplificador.

Puede personalizar seis ajustes predefinidos de sus servicios favoritos de transmisión de música; estaciones, listas de reproducción, artistas, álbumes o canciones de su biblioteca de música. Puede acceder a su música en cualquier momento con solo presionar un botón en la aplicación Bose Music.

NOTA: No puede configurar ajustes predefinidos cuando la fuente es una conexión *Bluetooth*.

DEFINIR UN AJUSTE PREDEFINIDO

1. Transmita música con la aplicación.
2. Mientras se reproduce música, mantenga presionado un ajuste predefinido en la aplicación.

REPRODUCIR UN AJUSTE PREDEFINIDO

Una vez que personalice los ajustes predefinidos, presione un ajuste predefinido en la aplicación Bose Music.

CONECTAR EL DISPOSITIVO MÓVIL

1. Presione el botón *Bluetooth*  en la parte delantera del amplificador principal.



La luz en la parte delantera del amplificador parpadea lentamente de color azul.

2. En el dispositivo móvil, active la función *Bluetooth*.

NOTA: El menú *Bluetooth* se encuentra normalmente en el menú de configuración.

3. Seleccione el amplificador de la lista de dispositivos.

NOTA: Busque el nombre que le asignó al amplificador en la aplicación Bose Music. Si no le asignó un nombre, aparece el nombre predeterminado.

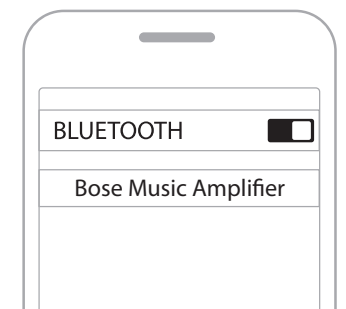

Una vez conectado, la luz en la parte delantera del amplificador se ilumina de color azul y luego se atenúa de color negro. El nombre del amplificador aparece en la lista de dispositivos del dispositivo móvil.

DESCONECTAR UN DISPOSITIVO MÓVIL

Use la aplicación Bose Music para desconectar el dispositivo móvil.

SUGERENCIA: También puede usar la configuración *Bluetooth* en el dispositivo móvil. Al desactivar la función *Bluetooth* se desconectan todos los demás dispositivos.

VOLVER A CONECTAR UN DISPOSITIVO MÓVIL

Presione el botón *Bluetooth* .

El amplificador intenta conectarse con los últimos dispositivos que se conectaron.

NOTAS:

- Asegúrese de que la función *Bluetooth* está activada en el dispositivo móvil.
- El dispositivo debe estar dentro del rango de 9 m y encendido.

CONECTAR OTRO DISPOSITIVO MÓVIL

Puede guardar hasta ocho dispositivos en la lista de dispositivos del amplificador.

NOTA: Puede reproducir audio solo de un dispositivo a la vez.

1. Mantenga presionado  hasta que la luz en la parte delantera del amplificador parpadee lentamente de color azul.
2. En el dispositivo móvil, seleccione el amplificador de la lista de dispositivos.

NOTA: Asegúrese de que la función *Bluetooth* está activada en el dispositivo móvil.

BORRAR LA LISTA DE DISPOSITIVOS DEL AMPLIFICADOR

1. Mantenga presionado  por 10 segundos hasta que la luz en la parte delantera del amplificador parpadee de color azul 3 veces.
2. Elimine el amplificador de la lista *Bluetooth* del dispositivo.

Se eliminan todos los dispositivos. El amplificador está listo para conectar (vea la página 34).

ESTADO DE *BLUETOOTH* Y ERRORES

La luz en la parte delantera del amplificador muestra el estado de la conexión *Bluetooth* del dispositivo móvil y las alertas de error.

Estado de *Bluetooth* y errores



ACTIVIDAD DE LAS LUCES	ESTADO DEL SISTEMA
Parpadea lentamente de color azul	Listo para conectar a un dispositivo móvil
Azul intermitente	Conectando a un dispositivo móvil
Color azul y luego se atenúa de color negro	Conectado un dispositivo móvil
Parpadea 3 veces de color azul	Se borró la lista de dispositivos
Parpadea de color azul y rojo por 3 segundos	La conexión <i>Bluetooth</i> está desactivada (secundario)
Color rojo	Error crítico (hardware) – póngase en contacto con el servicio al cliente de Bose NOTA: Las luces en la parte delantera y posterior del amplificador se iluminan de color rojo simultáneamente.

La luz en la parte posterior del amplificador muestra el estado de la Wi-Fi, la corriente y del sistema.

Wi-Fi, corriente y estado del sistema

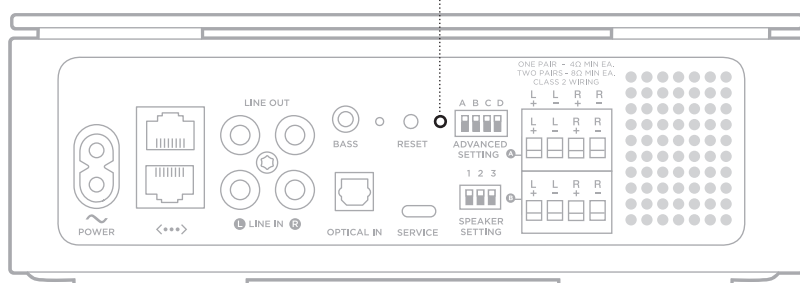

ESTADO DE LA WI-FI Y DE LA CORRIENTE

Amplificador principal

Muestra el estado de la Wi-Fi y de la corriente del amplificador principal.

ACTIVIDAD DE LAS LUCES	ESTADO DEL SISTEMA
Parpadea lentamente de color blanco	Encendiendo
Color blanco	Encendido
Parpadea lentamente de color ámbar	Listo para la configuración Wi-Fi
Color ámbar	Configuración de la Wi-Fi en curso
Parpadea lentamente de color blanco	Conectando a la Wi-Fi
Color blanco	Conectado a la Wi-Fi

Amplificador secundario

Muestra el estado de la corriente del amplificador secundario.

ACTIVIDAD DE LAS LUCES	ESTADO DEL SISTEMA
Parpadea lentamente de color verde	Encendiendo
Color verde	Encendido

ESTADO DE ACTUALIZACIÓN, RESTABLECIMIENTO Y ERRORES

Muestra el estado de las actualizaciones de software, restablecimientos y alertas de errores.

ACTIVIDAD DE LAS LUCES	ESTADO DEL SISTEMA
Blanco intermitente	Instalando actualización
Color blanco	Actualización completada
Parpadea 3 veces de color rojo	Restablecimiento completado
Color ámbar	Error de la Wi-Fi (principal) – póngase en contacto con el servicio al cliente de Bose
Parpadea de color ámbar 4 veces	Error no crítico (error de conexión de red o error de fuente)
Color rojo	Error crítico (hardware) – póngase en contacto con el servicio al cliente de Bose NOTA: Las luces en la parte delantera y posterior del amplificador se iluminan de color rojo simultáneamente.

DESACTIVAR/ACTIVAR LA FUNCIONALIDAD WI-FI

Inserte un clip para papel delgado en el orificio en la parte posterior del amplificador y mantenga presionado durante 2 segundos hasta que la luz en la parte posterior del amplificador parpadee de color blanco 3 veces.

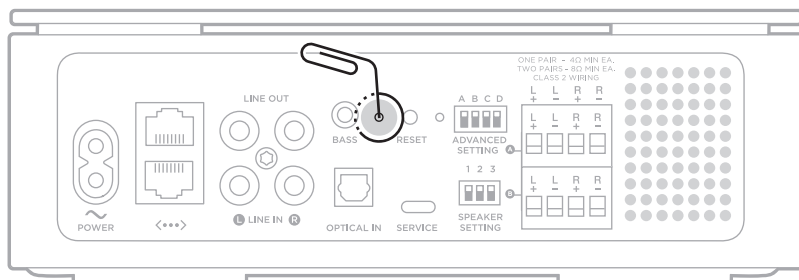

NOTA: Si desactiva/activa la funcionalidad Wi-Fi también desactiva/activa la función *Bluetooth*.

PROTECCIÓN DE SOBRECARGA

La función de protección de sobrecarga del amplificador automáticamente reduce la salida de corriente máxima para evitar que el amplificador se recaliente. Esto puede ocurrir cuando el amplificador reproduce a un volumen alto por un largo periodo de tiempo o si se instala en una ubicación con poca ventilación. La máxima salida se restablece automáticamente cuando el amplificador se enfría.

CONECTAR UN MÓDULO BOSE BASS MODULE

Conecte el módulo de bajos Bose Bass Module al amplificador usando un cable de audio estéreo de 3,5 mm (no suministrado).

NOTAS:

- El cable de audio de 3,5 mm debe ser estéreo y blindado.
 - Si no tiene un cable de audio de 3,5 mm, visite Bose.com/BM500 o Bose.com/BM700 para adquirir un cable de 4,5 m. También puede adquirir esta parte en su tienda local de electrónica.
1. En el amplificador, conecte un extremo de un cable 3,5 mm al puerto **BASS**.
 2. Conecte el otro extremo del cable al puerto **BASS IN** en el módulo de bajos.

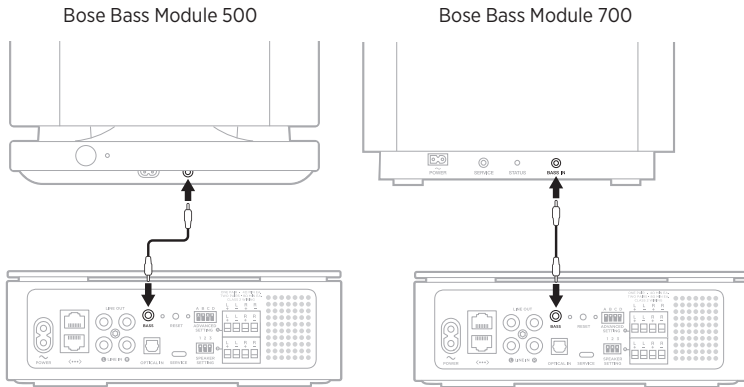

NOTA: Para más información sobre el módulo de bajos, consulte la guía del usuario del módulo de bajos. Visite:

Bose Bass Module 700: Bose.com/BM700

Bose Bass Module 500: Bose.com/BM500

CONECTAR UN ALTAVOZ BOSE SOUNDLINK *BLUETOOTH* O AURICULARES BOSE USANDO LA TECNOLOGÍA SIMPLESYNC™

Con la tecnología Bose SimpleSync™, puede conectar ciertos altavoces Bose SoundLink *Bluetooth* o auriculares Bose al amplificador para disfrutar de una nueva manera de escuchar música y ver películas.

Ventajas

Una experiencia personal de audio: Mire la TV o escuche música sin molestar a nadie conectando los auriculares Bose al amplificador. Use los controles de volumen independientes en cada producto para bajar el volumen o silenciar el amplificador mientras mantiene el volumen de los auriculares tan alto como desee.

Otra habitación con audio: Escuche la misma canción en dos habitaciones diferentes al mismo tiempo conectando el altavoz Bose SoundLink *Bluetooth* al amplificador.

NOTAS:

- La tecnología SimpleSync™ tiene un alcance *Bluetooth* de hasta 9 metros. Las paredes y los materiales de construcción pueden afectar la recepción. Dependiendo del entorno, el alcance puede ser mayor.
- No puede escuchar audio usando una fuente *Bluetooth* cuando está usando la tecnología SimpleSync™.

Productos compatibles

Puede conectar la mayoría de los altavoces Bose SoundLink *Bluetooth* al amplificador así como auriculares Bose.

Los productos populares compatibles incluyen:

- Altavoz *Bluetooth* Bose SoundLink Revolve+
- Altavoz Bose SoundLink Mini *Bluetooth*
- Altavoz Bose SoundLink Color *Bluetooth*
- Bose Noise Cancelling Headphones 700
- Auriculares inalámbricos Bose QuietComfort 35

Se agregan nuevos productos periódicamente. Para obtener una lista completa y más información, visite: worldwide.Bose.com/Support/Groups

Conectar usando la aplicación Bose Music

Para conectar el altavoz Bose SoundLink *Bluetooth* o los auriculares Bose al amplificador, use la aplicación Bose Music. Para obtener más información, visite: worldwide.bose.com/Support/Groups

NOTAS:

- Compruebe que el producto que está conectando esté encendido, dentro de 9 m del amplificador y listo para conectar a otro dispositivo. Para más información, consulte la guía del usuario del producto.
- Solo puede conectar al amplificador un producto a la vez.

VOLVER A CONECTAR UN ALTAVOZ BOSE SOUNDLINK *BLUETOOTH* O AURICULARES BOSE

Encienda el altavoz Bose SoundLink *Bluetooth* o los auriculares Bose.

El altavoz o los auriculares intentan conectarse con el dispositivo *Bluetooth* más recientemente conectado, incluyendo el amplificador.

NOTAS:

- El amplificador debe estar dentro del rango de alcance (9 m) y encendido.
- Si el altavoz no se conecta, vea “El amplificador no se reconecta a un altavoz Bose SoundLink *Bluetooth* previamente conectado” en la página 50.
- Si los auriculares no se conectan, vea “El amplificador no se reconecta a los auriculares Bose previamente conectados” en la página 50.

ACTUALIZAR AL AMPLIFICADOR

Amplificador principal

El amplificador principal se actualiza automáticamente cuando se conecta a la aplicación Bose Music y a la red Wi-Fi.

Amplificador secundario

1. Mueva el interruptor A hacia arriba para configurarlo a un amplificador principal.
2. Agregue el amplificador a la aplicación Bose Music (vea la página 24).

El amplificador se actualiza automáticamente. Cuando se completa la actualización, la luz en la parte posterior del amplificador se ilumina de color blanco.

3. Mueva el interruptor A hacia abajo para revertirlo a un amplificador secundario.

LIMPIAR EL AMPLIFICADOR

Limpie la superficie del amplificador con un paño suave y seco.

Use el accesorio de cepillo de una aspiradora para limpiar áreas de difícil acceso.

PRECAUCIONES:

- Desconecte el cable de corriente de la fuente de alimentación de CA (red eléctrica) antes de proceder con la limpieza.
- NO use rociadores cerca del amplificador. No use disolventes, productos químicos ni soluciones de limpieza que contengan alcohol, amoníaco o abrasivos.
- NO permita que se derramen líquidos en las aberturas.

REPUESTOS Y ACCESORIOS

Los repuestos y accesorios se pueden pedir al Servicio de atención al cliente de Bose.

Visite: support.Bose.com/BMA

GARANTÍA LIMITADA

El amplificador está cubierto por una garantía limitada. Visite nuestro sitio Web en worldwide.Bose.com/Warranty para obtener más detalles sobre la garantía limitada.

Para registrar el producto, visite worldwide.Bose.com/ProductRegistration para obtener instrucciones. Si no lo registra, no afectará sus derechos de garantía limitada.

ESPECIFICACIÓN	VALOR
Dimensiones (aproximadamente)	8 1/4 pulg. de ancho x 8 1/4 pulg. de profundidad x 2 1/4 pulg. de alto (21 cm x 21 cm x 7,3 cm)
Peso (solo amplificador)	2186 g (4,8 lb)
Clasificación de potencia	100-240 V \sim 50/60 Hz, 240 W
Sensibilidad de la entrada	Entradas RCA: 2 Vrms
Relación señal/audio (S/N)	>100 dB
Potencia de salida (promedio continuo)	Mínimo de 125 W/canal en 8 ohmios, de 20 Hz a 20 kHz, con no más de 0,1% THD
Rango de temperatura	0° C a 35° C NOTA: Dependiendo de su entorno, es posible el funcionamiento fuera del rango de temperatura recomendado sin afectar el rendimiento.

INTENTE PRIMERO CON ESTAS SOLUCIONES

Si tiene problemas con el amplificador:

- Asegúrese de que el amplificador esté conectado a una salida de CA (red eléctrica) activa.
- Asegure todos los cables y los cables del altavoz.
- Compruebe el estado del amplificador (vea la página 36).
- Aleje el amplificador y el dispositivo móvil de posibles interferencias (routers inalámbricos, teléfonos inalámbricos, televisores, microondas, etc.).
- Mueva el amplificador dentro del rango recomendado de su router inalámbrico o dispositivo móvil para un correcto funcionamiento.
- Consulte la guía del usuario del altavoz.

OTRAS SOLUCIONES

Si no pudo resolver el problema, consulte la siguiente tabla para identificar síntomas y soluciones a problemas frecuentes. Si no puede solucionar el problema, póngase en contacto con el servicio de atención al cliente de Bose.

Visite: worldwide.Bose.com/contact

SÍNTOMA	SOLUCIÓN
No se puede completar la configuración de la red	<p>Asegúrese de que el amplificador esté configurado a Principal (vea la página 27).</p> <p>Seleccione el nombre y la contraseña de red correctos.</p> <p>Conecte el dispositivo móvil y el amplificador a la misma red Wi-Fi.</p> <p>Active la Wi-Fi en el dispositivo móvil que está usando para configurar.</p> <p>Cambie el explorador predeterminado en el dispositivo móvil.</p> <p>Cierre otras aplicaciones que estén abiertas.</p> <p>Reinicie el dispositivo móvil y el router.</p> <p>Coloque el amplificador dentro del alcance del router.</p> <p>Restablezca el amplificador (vea la página 51).</p> <p>Si el router es compatible con las dos bandas 2,4 GHz y 5 GHz, verifique que el dispositivo móvil y el amplificador estén conectados a la misma banda.</p> <p>Desinstale la aplicación Bose Music, restablezca el amplificador (vea la página 51) y reinicie la configuración.</p>

SÍNTOMA	SOLUCIÓN
<p>No se puede conectar a la red</p>	<p>Asegúrese de que el amplificador esté configurado a Principal (vea la página 27).</p> <p>Si el amplificador está configurado a Principal y hay un dispositivo conectado a un puerto Ethernet, asegúrese de que sea otro amplificador Bose Music Amplifier.</p> <p>En la aplicación Bose Music, seleccione el nombre correcto de la red y escriba la contraseña de la red (distingue mayúsculas de minúsculas).</p> <p>Asegúrese de que el amplificador y el dispositivo móvil estén conectados a la misma red Wi-Fi.</p> <p>Active la Wi-Fi en el dispositivo móvil que está usando para configurar.</p> <p>Cierre las otras aplicaciones abiertas en el dispositivo móvil.</p> <p>Si se conectan varios amplificadores por cable, reduzca el número de amplificadores conectados.</p> <p>Conecte el amplificador principal a la red con un cable Ethernet (vea la página 24).</p> <p>Si está conectado a la red con un cable Ethernet:</p> <ul style="list-style-type: none"> • Compruebe el cable (vea la página 24). • Use un cable USB diferente (vea la página 24). <p>Si la información de la red cambió, vea la página 21.</p> <p>Reinicie el dispositivo móvil y el router.</p> <p>Si el router es compatible con las dos bandas 2,4 GHz y 5 GHz, verifique que el dispositivo (móvil o computadora) y el amplificador están conectados a la misma banda.</p> <p>NOTA: Asigne un nombre exclusivo a cada banda para asegurarse de que se está conectando a la banda correcta.</p> <p>Reinicie el router.</p> <p>Si se conecta a una red diferente y la aplicación no le indica que debe configurarla, vaya a la pantalla principal y agregue el amplificador.</p>
<p>La aplicación Bose Music no funciona en un dispositivo móvil</p>	<p>Asegúrese de que el dispositivo móvil sea compatible con la aplicación Bose Music y cumple con los requisitos mínimos del sistema. Para más información, consulte la tienda de aplicaciones en su dispositivo móvil.</p> <p>Desinstale la aplicación Bose Music del dispositivo móvil y vuelva a instalar la aplicación (vea la página 20).</p>

SÍNTOMA	SOLUCIÓN
<p>El audio es deficiente o distorsionado</p>	<p>Si hay conectados dos pares de altavoces, use el mismo modelo de altavoz.</p> <p>Asegúrese de que los altavoces sean compatibles: un par de altavoces requiere un mínimo de 4 ohmios cada uno y dos pares de altavoces requieren un mínimo de 8 ohmios cada uno.</p> <p>Use la aplicación Bose Music para agrupar los amplificadores principales (vea la página 21).</p> <p>Si el amplificador está conectado a una fuente externa con un cable de audio RCA o un cable óptico, asegúrese de que está configurado usando la aplicación Bose Music (vea la página 20).</p> <p>Si está conectado con un cable Ethernet o un cable de audio RCA:</p> <ul style="list-style-type: none"> • Reduzca el número de amplificadores conectados. • Compruebe el cable Ethernet (vea la página 24) o el cable de audio RCA (vea la página 25). • Use un cable Ethernet diferente (vea la página 24) o el cable de audio RCA (vea la página 25).
<p>Intermitente o no hay audio</p>	<p>Si el amplificador está configurado a Principal y hay un dispositivo conectado a un puerto Ethernet, asegúrese de que sea otro amplificador Bose Music Amplifier.</p> <p>Inserte firmemente los cables del altavoz en los terminales de la parte trasera de los altavoces en el panel de conectores del amplificador. Confirme que no haya ningún cable tocando los terminales (vea la página 16).</p> <p>Asegúrese de que la fuente de música externa esté firmemente conectada a las entradas analógicas (roja y blanca) u ópticas.</p> <p>Detenga otras aplicaciones de transmisión de audio o video.</p> <p>Restablezca el audio o suba el volumen del amplificador y del dispositivo móvil.</p> <p>Desenchufe el cable de corriente, vuelva a enchufarlo después de 1 minuto.</p> <p>Reinicie el dispositivo móvil y el router.</p> <p>Compruebe que el volumen no esté silenciado o demasiado bajo.</p>
<p>Interferencia (audio distorsionado)</p>	<p>Mantenga el amplificador alejado de objetos metálicos, de otros componentes de audio/video y de fuentes de calor directo (vea la página 14).</p> <p>Cambie el canal o la banda del router. Consulte la guía del usuario del router.</p> <p>Conecte el amplificador principal con un cable Ethernet (vea la página 24).</p>
<p>Los altavoces no reproducen sonido</p>	<p>Asegúrese de que los cables del altavoz estén conectados correctamente (vea la página 16).</p> <p>Desconecte el suministro de CA del amplificador por 3 minutos. Vuelva a conectar la corriente al amplificador (vea la página 19).</p> <p>Reproduzca contenido usando la aplicación Bose Music.</p>

SÍNTOMA	SOLUCIÓN
Un altavoz no reproduce sonido	<p>Asegúrese de que los cables del altavoz estén en buenas condiciones.</p> <p>Desconecte el cable del altavoz que funciona y conéctelo al altavoz que no funciona. Si el altavoz no funciona, es posible que el problema sea el altavoz y no el cable del altavoz.</p> <p>Desconecte el cable de altavoz del conector del bloque terminal. Conéctelo al otro conector del bloque terminal. Si el altavoz funciona, es posible que el problema sea el cable del otro altavoz. Reemplace el cable de altavoz. Si el altavoz no funciona, es posible que el problema se encuentre en el canal del amplificador.</p>
Los canales estéreo derecho e izquierdo se oyen en los altavoces incorrectos	<p>Asegúrese de que los cables del altavoz estén conectados correctamente (vea la página 16).</p> <p>Asegúrese de que los cables analógicos rojo y blanco estén correctamente conectados, rojo con rojo y blanco con blanco en el amplificador y en la fuente de música externa.</p>
Los bajos y agudos son débiles	<p>Asegúrese de que los cables del altavoz estén conectados correctamente (vea la página 16). Si no lo están, podrían estar reproduciendo desfasados.</p> <p>Asegúrese de que los altavoces sean compatibles: un par de altavoces requiere un mínimo de 4 ohmios cada uno y dos pares de altavoces requieren un mínimo de 8 ohmios cada uno.</p> <p>Asegúrese de que el software del amplificador esté actualizado en la aplicación Bose Music.</p> <p>Ajuste el nivel de los bajos o agudos usando la aplicación Bose Music.</p>
No se puede conectar al dispositivo móvil usando una conexión <i>Bluetooth</i>	<p>Asegúrese de que el amplificador esté configurado a Principal (vea la página 27).</p>
No se puede reproducir audio <i>Bluetooth</i>	<p>Desactive la función de <i>Bluetooth</i> en el dispositivo móvil y vuelva a activarla. Elimine el amplificador de la lista <i>Bluetooth</i>. Vuelva a conectarlo (vea la página 34).</p> <p>Asegúrese de que está usando un dispositivo móvil compatible con <i>Bluetooth</i>.</p> <p>Asegúrese de que se encuentra dentro de los 9 m del amplificador y de que no haya grandes obstrucciones de metal interfiriendo.</p> <p>Elimine el amplificador de la lista <i>Bluetooth</i> del dispositivo móvil. Vuelva a conectarlo (vea la página 34).</p> <p>Configure primero la aplicación Bose Music y luego realice todas las actualizaciones.</p> <p>Conecte un dispositivo móvil diferente (vea la página 35).</p> <p>Borre la lista de dispositivos del amplificador (vea la página 35). Vuelva a conectarlo (vea la página 34).</p>

SÍNTOMA	SOLUCIÓN
<p>No se puede transmitir audio usando AirPlay</p>	<p>Asegúrese de que el amplificador esté encendido y dentro del rango (vea la página 19).</p> <p>Asegúrese de que el dispositivo Apple y el amplificador están conectados a la misma red Wi-Fi.</p> <p>Actualice su dispositivo Apple.</p> <p>Asegúrese de que el amplificador está actualizado (vea la página 43).</p> <p>Si no puede encontrar el icono de AirPlay  en la aplicación de música desde donde está transmitiendo, transmita audio desde el Centro de control.</p> <p>Para obtener asistencia adicional, visite: https://www.apple.com/airplay</p>
<p>El Asistente de Google no responde</p>	<p>Asegúrese de que cuenta con un dispositivo habilitado para el Asistente de Google conectado a la red.</p> <p>Asegúrese de que el Asistente de Google se configuró usando la aplicación Bose Music (vea la página 30).</p> <p>NOTA: Se debe configurar y conectar el amplificador a la red Wi-Fi usando la aplicación Bose Music.</p> <p>Conecte el dispositivo móvil a la Wi-Fi.</p> <p>Asegúrese de que está en un país donde el Asistente de Google esté disponible.</p> <p>Asegúrese de que esté usando la versión más actualizada de la aplicación Asistente de Google.</p> <p>Asegúrese de que el dispositivo móvil es compatible.</p> <p>Asegúrese de que dice el nombre que asignó en la aplicación Bose Music.</p> <p>Asegúrese de que usa la misma cuenta de servicio de audio en la aplicación Bose Music y en la aplicación Asistente de Google.</p> <p>Para obtener asistencia adicional, visite: https://support.google.com/assistant</p>
<p>Alexa no responde</p>	<p>Asegúrese de que está hablando a otro dispositivo con Alexa Built-In conectado a la red.</p> <p>Asegúrese de que Alexa se configuró usando la aplicación Bose Music (vea la página 30).</p> <p>NOTA: Se debe configurar y conectar el amplificador a la red Wi-Fi usando la aplicación Bose Music.</p> <p>Conecte el dispositivo móvil a la Wi-Fi.</p> <p>Verifique que se encuentra en un país donde Amazon Alexa está disponible.</p> <p>Asegúrese de que esté usando la versión más actualizada de la aplicación Alexa.</p> <p>Asegúrese de que el dispositivo móvil es compatible.</p> <p>Asegúrese de que usa el nombre que asignó en la aplicación Bose Music.</p> <p>Para obtener asistencia adicional, visite: https://www.amazon.com/usealexa</p>

SÍNTOMA	SOLUCIÓN
<p>El amplificador no se conecta a un altavoz Bose SoundLink Bluetooth ni a los auriculares Bose</p>	<p>Compruebe que el altavoz o los auriculares están encendidos, dentro de 9 m del amplificador y listo para conectar a otro dispositivo. Para más información, consulte la guía del usuario del producto.</p> <p>Desconecte el altavoz o los auriculares de otros dispositivos conectados.</p>
<p>El amplificador no se reconecta a un altavoz Bose SoundLink Bluetooth previamente conectado</p>	<p>En el altavoz, use los controles de producto para desplazarse por la lista de dispositivos hasta que oiga el nombre del amplificador. Para instrucciones específicas del producto, consulte la guía del usuario del altavoz.</p> <p>Desconecte el altavoz o los auriculares de otros dispositivos conectados.</p>
<p>El amplificador no se reconecta a los auriculares Bose previamente conectados</p>	<p>Conecte usando la aplicación Bose Music. Puede acceder a esta opción en el menú de configuración.</p> <p>Desconecte el altavoz o los auriculares de otros dispositivos conectados.</p>
<p>Audio retrasado de un altavoz Bose SoundLink Bluetooth o de auriculares Bose conectados</p>	<p>No todos los altavoces Bose SoundLink Bluetooth o auriculares pueden reproducir audio en perfecta sincronización cuando se conectan al amplificador. Para comprobar si el producto es compatible, visite: worldwide.Bose.com/Support/Groups</p> <p>Instale cualquier actualización de software disponible para el altavoz o los auriculares. Para verificar las actualizaciones, abra la aplicación Bose adecuada en el dispositivo móvil o visite btu.Bose.com en la computadora.</p>

RESTABLECER EL AMPLIFICADOR

Presione el botón **RESET** para restablecer el amplificador.

NOTA: Si se restablece el amplificador, las configuraciones de **ADVANCED SETTING**, **SPEAKER SETTING** ni las configuraciones de red se ven afectadas.

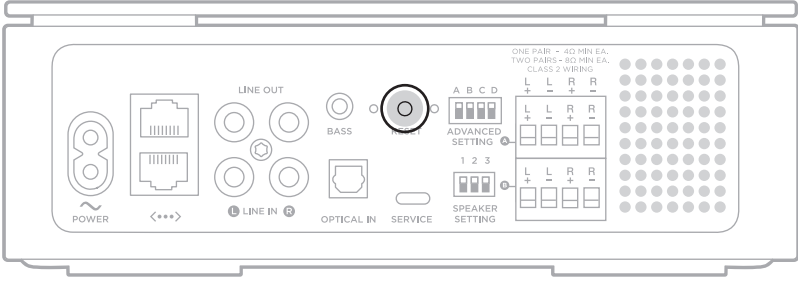

RESTABLECER EL AMPLIFICADOR A LOS VALORES PREDETERMINADOS DE FÁBRICA

Cuando se restablece la configuración de fábrica se eliminan todas las configuraciones de fuente, volumen y red del amplificador y se restablece a la configuración de fábrica original.

Inserte un clip para papel delgado en el orificio en la parte posterior del amplificador y mantenga presionado durante 10 segundos hasta que la luz en la parte posterior del amplificador parpadee de color rojo 3 veces.

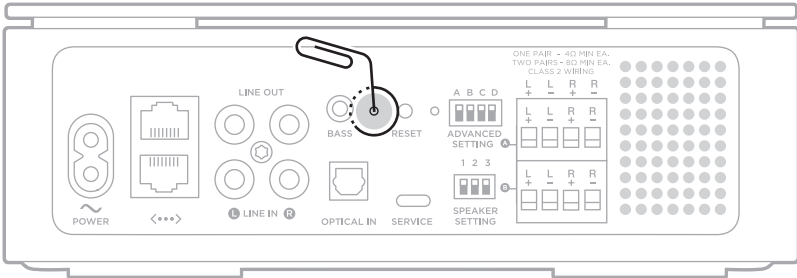

Cuando se termina de restablecer, la luz en la parte posterior del amplificador parpadea lentamente de color ámbar.

NOTA: Si se restablece el amplificador, las configuraciones de **ADVANCED SETTING** ni **SPEAKER SETTING** se ven afectadas.

Puede montar el amplificador en una estantería (lado izquierdo o derecho) usando el soporte de montaje, el soporte para estantería y los herrajes suministrados.

PRECAUCIONES:

- Utilice únicamente el soporte de montaje, el soporte para estantería y los herrajes suministrados con el amplificador.
- Si se montan varios amplificadores en una estantería, use un soporte para estantería individual para cada amplificador.
- NO coloque ni instale el soporte o amplificador cerca de fuentes de calor, como chimeneas, radiadores, registradores de calor u otros dispositivos (incluidos amplificadores) que producen calor.

CONECTAR LOS SOPORTES

1. Con la flecha de montaje para estantería visible y orientado hacia la parte delantera de la estantería, alinee los orificios del soporte de montaje con los orificios del soporte para estantería.

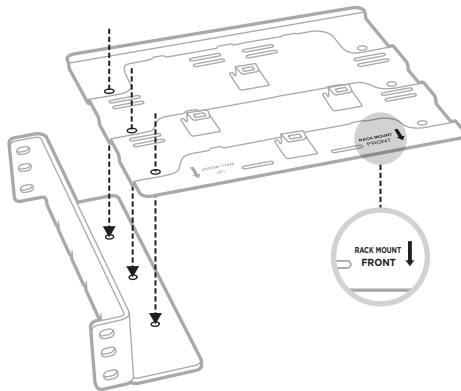

2. Inserte los tornillos conectores a través del soporte de montaje y del soporte para estantería.

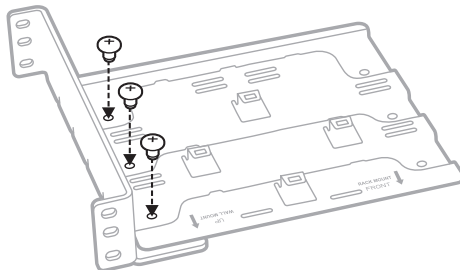

3. Con un destornillador pequeño tipo Phillips, gire los tornillos en el sentido de las agujas del reloj para asegurarlos.

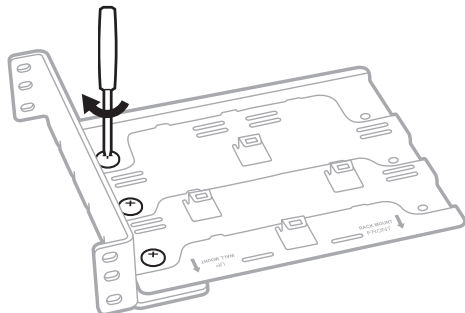

FIJAR A LA ESTANTERÍA

1. Alinee los orificios del soporte para estantería con la estantería.
2. Inserte los tornillos de la estantería a través del soporte y la estantería.

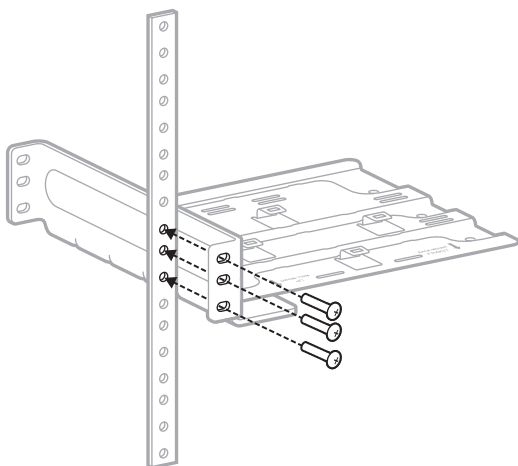

3. Gire los tornillos en el sentido de las agujas del reloj para ajustar los tornillos.

4. Repita los pasos 1 a 3 para conectar el otro lado del soporte para estantería a la estantería.

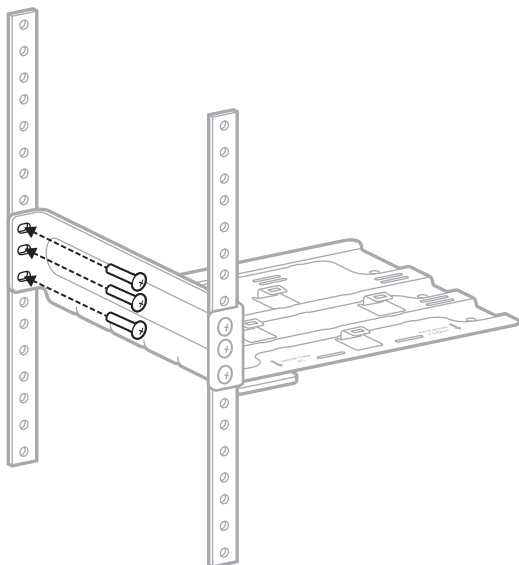

NOTA: También puede configurar el armado para colocarlo en el lado derecho de la estantería.

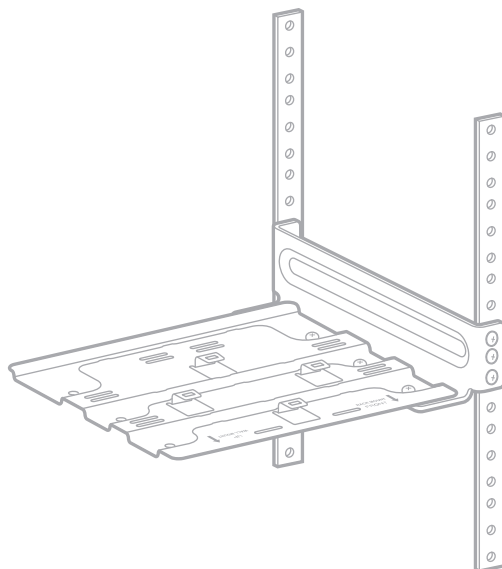

COLOCAR EL AMPLIFICADOR

1. Alinee las cuatro aberturas en la parte inferior del amplificador con las cuatro pestañas en el soporte de montaje.

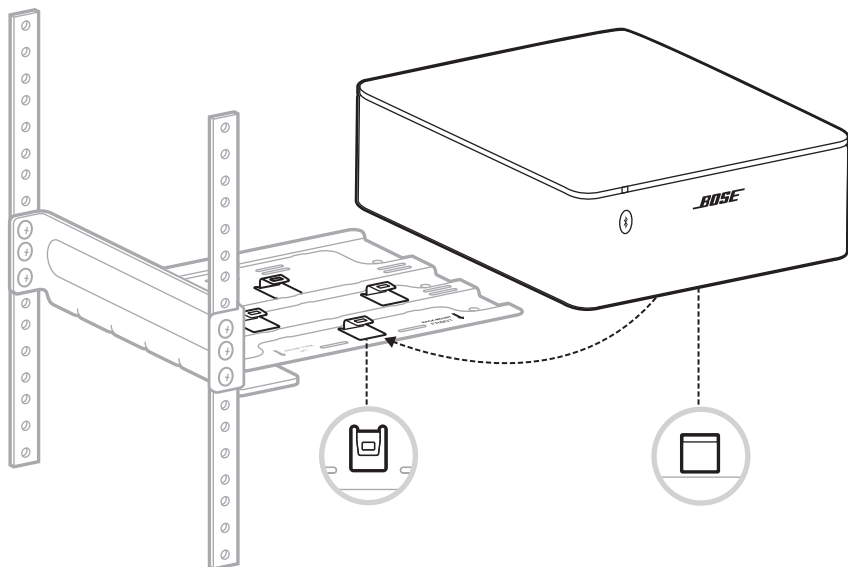

2. Con cuidado, deslice el amplificador por las pestañas del soporte hasta que el amplificador se ajuste en su lugar.

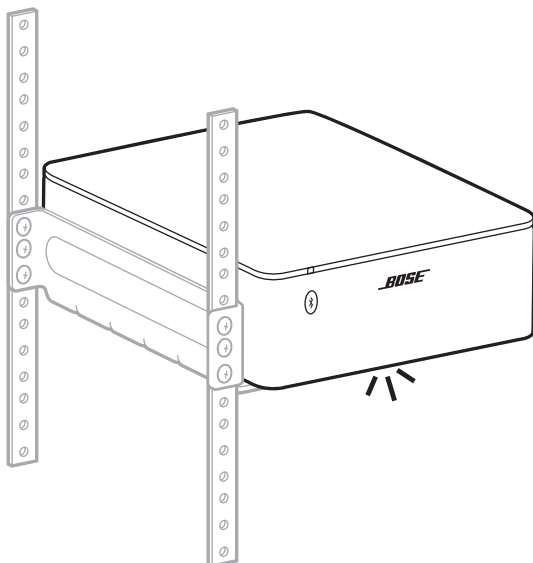

NOTA: Para quitar el amplificador del soporte de montaje, deslice el amplificador hacia adelante para liberarlo de las pestañas.

ESPECIFICACIONES DE HERRAJES

Puede montar el amplificador en la pared con el soporte de montaje y los herrajes (no suministrados). Asegúrese de utilizar herrajes que sean adecuados para la superficie de montaje prevista.

ELEMENTO	MADERA	YESO	LADRILLOS
Espesor de la pared	½ pulg. (12,8 mm) o más gruesa	¾ pulg. (9,5 mm) o más grueso	4 pulg. (101,6 mm) o más grueso
Broca	⅜ pulg. (2,4 mm)	¼ pulg. (6,4 mm)	¼ pulg. (6,4 mm)
Tornillos para madera tipo Phillips (4, no incluidos)	Nº 10 x 1¼ pulg. (M5 x 32 mm)	No se utiliza	No se utiliza
Fijadores (4, no incluidos)	No se utiliza	Fijadores de tabiques Nº 10 (M5) NOTA: Requiere un mínimo de una clasificación de 4536 g.	Fijadores de mampostería Nº 10 (M6) NOTA: Requiere un mínimo de una clasificación de 4536 g.

ADVERTENCIA: NO lo monte sobre una superficie que no sea lo suficientemente resistente, o que presente riesgos escondidos, como cables de electricidad o cañerías. Si no está seguro sobre cómo instalar el soporte, consulte con un instalador profesional calificado. Asegúrese de que el soporte esté instalado de acuerdo con los códigos de edificación locales.

FIJAR EL SOPORTE DE MONTAJE

PRECAUCIONES:

- Use solamente el soporte de montaje suministrado con el amplificador.
 - NO monte el soporte en el cielorraso.
 - NO coloque ni instale el soporte o amplificador cerca de fuentes de calor, como chimeneas, radiadores, registradores de calor u otros dispositivos (incluidos amplificadores) que producen calor.
1. Con la flecha de montaje para pared visible y orientada hacia arriba, apoye el soporte de montaje en la pared.

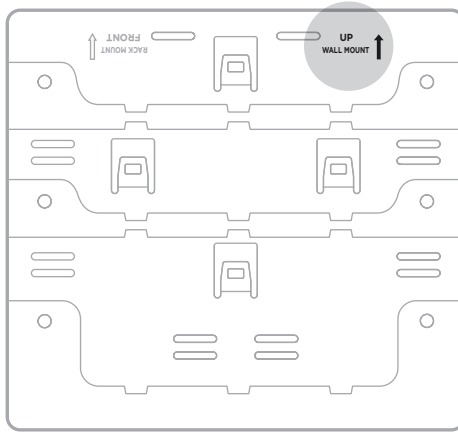

- En la pared, marque la ubicación de los cuatro orificios de montaje usando como guía los orificios del soporte de montaje.

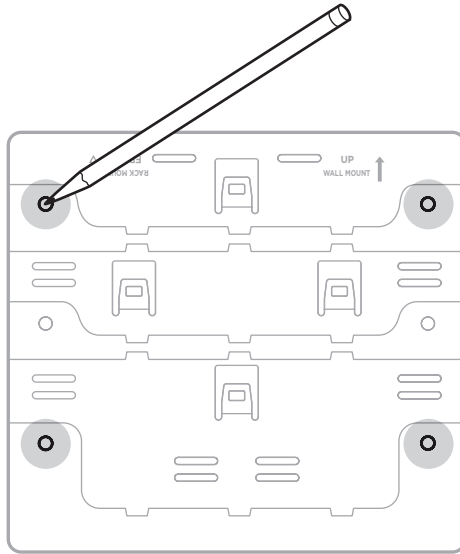

- Quite el soporte de montaje.
- Perfore cuatro agujeros en la pared.
 - Si se monta sobre madera, taladre agujeros de $\frac{3}{32}$ plug., luego continúe con el paso 5.
 - Si se realiza el montaje en paneles de yeso o mampostería, consulte las instrucciones provistas con los fijadores para saber el tamaño adecuado del agujero y las instrucciones para montar el soporte en la pared.
- Alinee el soporte de montaje con los agujeros perforados.

6. Inserte cuatro tornillos (no suministrados) a través del soporte de montaje.
7. Con un destornillador ajuste los tornillos en el sentido de las agujas del reloj para asegurarlos.

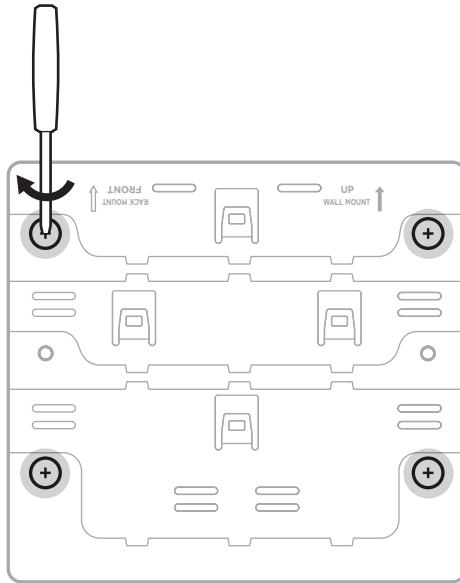

FIJAR EL AMPLIFICADOR

1. Alinee las cuatro aberturas en la parte posterior del amplificador con las cuatro pestañas en el soporte de montaje.

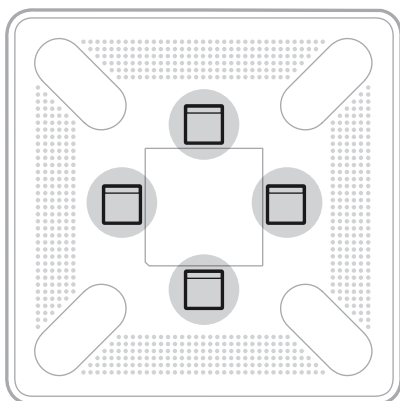

Parte inferior del amplificador

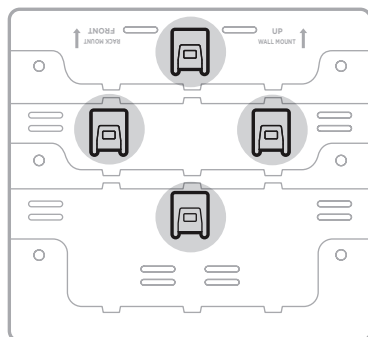

Soporte de montaje

2. Con cuidado, deslice el amplificador hacia abajo sobre las pestañas del soporte hasta que el amplificador se ajuste en su lugar.

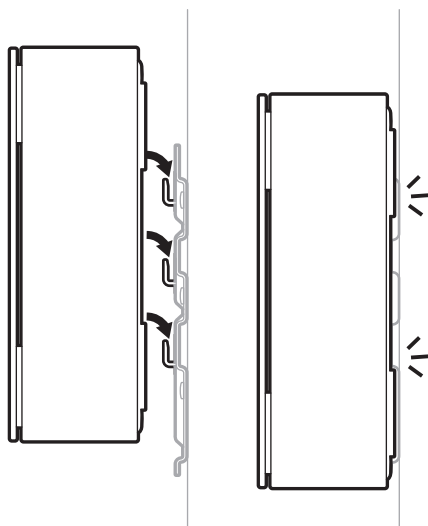

NOTA: Para quitar el amplificador del soporte de montaje, deslice el amplificador hacia arriba para liberarlo de las pestañas.

Puede conectar el amplificador principal a la fuente analógica o digital externa utilizando un cable de audio RCA para una fuente analógica o un cable óptico para una fuente digital (ambos cables no suministrados).

NOTA: Para reproducir audio de una fuente externa, se debe configurar el amplificador usando la aplicación Bose Music (vea la página 20).

USAR UN CABLE DE AUDIO RCA

1. En la fuente externa, conecte el conector blanco del cable de audio RCA al puerto blanco **LINE OUT** y el conector rojo al puerto rojo **LINE OUT**.
2. En el amplificador principal, conecte el otro conector blanco al puerto blanco **LINE IN** y el conector rojo al puerto **LINE IN**.

USAR UN CABLE ÓPTICO

1. Quite los protectores de ambos extremos del cable óptico.

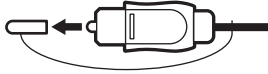

PRECAUCIÓN: Si inserta el enchufe sin quitar los protectores puede dañar el enchufe y/o el puerto.

2. Enchufe un extremo del cable óptico al puerto **OPTICAL OUT** de la fuente.

PRECAUCIÓN: Si inserta el enchufe con una orientación incorrecta puede dañar el enchufe y/o el puerto.



872838-0010